

 <b>STMIK Amik Riau</b>	<b>STMIK Amik Riau</b> Jl. Purwodadi Indah Km.10 Panam – Pekanbaru Telp. 0761-589561	KODE POS	
		POS/STMIK Amik Riau /SPMI-04/02/A-02-10	
		Hal : 1 dari 4	
DOKUMEN STANDAR	<b>PROSEDUR OPERASIONAL STANDAR</b>	TANGGAL DIKELUARKAN	
JUDUL	<b>TINDAK LANJUT HASIL PENELITIAN</b>	10 April 2017	
AREA	STANDAR HASIL PENELITIAN	Revisi 1	16 Agustus 2017
BAGIAN	<b>LPPM</b>		

## PROSEDUR OPERASIONAL STANDAR TINDAK LANJUT HASIL PENELITIAN



Disiapkan oleh	Diperiksa oleh	Disahkan oleh
<b>Dr. Erlin, M.Kom Kepala LPPM</b>	<b>Karpen, M.Kom Kabag. Sistem Mutu</b>	<b>Lusiana, M.Kom Kepala BPM</b>

 <b>STMIK Amik Riau</b>	<b>STMIK Amik Riau</b> Jl. Purwodadi Indah Km.10 Panam – Pekanbaru Telp. 0761-589561	KODE POS	
		POS/STMIK Amik Riau /SPMI-04/02/A-02-10	
		Hal : 2 dari 4	
DOKUMEN STANDAR	<b>PROSEDUR OPERASIONAL STANDAR</b>	TANGGAL DIKELUARKAN	
JUDUL	<b>TINDAK LANJUT HASIL PENELITIAN</b>	10 April 2017	
AREA	STANDAR HASIL PENELITIAN	Revisi 1	16 Agustus 2017
BAGIAN	<b>LPPM</b>		

#### A. TUJUAN

1. Menjamin terlaksananya tindak lanjut hasil dan produk penelitian;
2. Menjamin pemanfaatan hasil penelitian dalam pelaksanaan kegiatan akademik;
3. Mendorong peneliti untuk menghasilkan produk hasil penelitian dalam peningkatan kemampuan akademik.

#### B. RUANG LINGKUP

Ruang lingkup POS ini mengatur tentang prosedur tindak lanjut hasil penelitian meliputi HKI, Publikasi Ilmiah, Teknologi Tepat Guna (TTG) dan/atau kebijakan dan penerbitan buku.

#### C. DEFINISI

Pelaporan hasil penelitian merupakan kegiatan yang wajib dilakukan oleh peneliti sebagai wujud pertanggungjawaban terhadap penelitian yang telah dilaksanakan.

1. Tindak lanjut hasil penelitian adalah luaran penelitian yang berupa publikasi ilmiah, TTG, Buku Ajar, HKI, dan luaran penelitian lainnya.
2. Publikasi ilmiah meliputi artikel yang dimuat di :
  - (a) Jurnal internasional, jurnal nasional terakreditasi, dan jurnal nasional tidak terakreditasi (ISSN)
  - (b) Prosiding seminar nasional, regional maupun internasional

#### D. PERINGATAN

Luaran penelitian merupakan komponen wajib yang harus dihasilkan dari sebuah penelitian

#### E. REFERENSI

1. Buku Panduan Pelaksanaan Penelitian dan Pengabdian kepada Masyarakat di Perguruan Tinggi Edisi XI Tahun 2017, DRPM Ditjen Penguatan Riset dan Pengembangan, Kemenristekdikti.
2. Standar Mutu STMIK Amik Riau No. SM/STMIK Amik Riau/SPMI-03/2017.

 <b>STMIK Amik Riau</b>	<b>STMIK Amik Riau</b> Jl. Purwodadi Indah Km.10 Panam – Pekanbaru Telp. 0761-589561	KODE POS	
		POS/STMIK Amik Riau /SPMI-04/02/A-02-10	
		Hal : 3 dari 4	
DOKUMEN STANDAR	<b>PROSEDUR OPERASIONAL STANDAR</b>	TANGGAL DIKELUARKAN	
JUDUL	<b>TINDAK LANJUT HASIL PENELITIAN</b>	10 April 2017	
AREA	STANDAR HASIL PENELITIAN	Revisi 1	16 Agustus
BAGIAN	<b>LPPM</b>		2017

## F. PIHAK YANG TERLIBAT

1. LPPM
2. Peneliti

## G. KELEMBAGAAN



LPPM

## H. PROSEDUR

1. Peneliti menyiapkan luaran penelitian (Publikasi Ilmiah, HKI, Poster, Artikel, TTG, Buku Ajar);
2. Peneliti melaporkan luaran penelitian (Publikasi Ilmiah, HKI, Poster, Artikel, TTG, Buku Ajar)
3. LPPM menerima hardcopy luaran penelitian (Publikasi Ilmiah, HKI, Poster, Artikel, TTG, Buku Ajar) dan mengarsipkan.

 <b>STMIK Amik Riau</b>	<b>STMIK Amik Riau</b> Jl. Purwodadi Indah Km.10 Panam – Pekanbaru Telp. 0761-589561	KODE POS	
		POS/STMIK Amik Riau /SPMI-04/02/A-02-10	
		Hal : 4 dari 4	
DOKUMEN STANDAR	<b>PROSEDUR OPERASIONAL STANDAR</b>	TANGGAL DIKELUARKAN	
JUDUL	<b>TINDAK LANJUT HASIL PENELITIAN</b>	10 April 2017	
AREA	STANDAR HASIL PENELITIAN	Revisi 1	16 Agustus 2017
BAGIAN	<b>LPPM</b>		

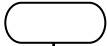
## I. BAGAN ALUR PROSEDUR

No	Kegiatan	Pelaksana		Dokumen/ Output	Waktu
		LPPM	Peneliti		
1.	Peneliti menyiapkan luaran penelitian (Publikasi Ilmiah, HKI, Poster, Artikel, TTG, Buku Ajar);			- Surat Pernyataan - Bukti Publikasi	3-4 bulan
2.	Peneliti melaporkan luaran penelitian (Publikasi Ilmiah, HKI, Poster, Artikel, TTG, Buku Ajar)			- Surat Pernyataan - Bukti Publikasi (hardcopy dan softcopy)	1 minggu
3.	LPPM menerima hardcopy luaran penelitian (Publikasi Ilmiah, HKI, Poster, Artikel, TTG, Buku Ajar) dan mengarsipkan.			- Surat Pernyataan - Bukti Publikasi (hardcopy dan softcopy)	1 hari